

SAINT-URSANNE À LA VEILLE DE SON JUBILÉ, Entre valorisation et archéologie du bâti

Antoine Gauthiez, master en archéologie de la Méditerranée antique, sous la direction de Jacques Bujard, conservateur cantonal (OPAN)

Contexte :

En 2020, la commune de St-Ursanne fêtera le 1400^{ème} anniversaire de son abbaye. Celle-ci jouit d'une popularité certaine et d'une valeur patrimoniale importante, tant au regard de l'histoire que de l'archéologie. Elle fournit au Jura l'un de ses premiers personnages historiques, et ne cessera de se développer depuis sa fondation au VI^{ème} siècle, jusqu'à la Révolution.

Constituée initialement d'un simple *cænobium* installé autour du tombeau de l'ermite irlandais, suivant la règle de St-Colomban, l'abbaye, s'élargissant et adoptant la règle de St-Benoit, cèdera son église funéraire (rebaptisée St-Pierre) au XI^{ème} siècle à la paroisse, et se déplacera dans une première abbatale. Celle-ci, après une période de trouble au XII^{ème} siècle, sera transformée et prendra le statut de collégiale. Communauté importante, celle-ci déclinera toutefois après la Révolution, si bien qu'en 1898, des travaux de restauration devinrent impératifs dans la collégiale. Un autre chantier achèvera de restaurer l'ensemble des bâtiments dans les années 60, occasionnant la fouille de l'église St-Pierre.

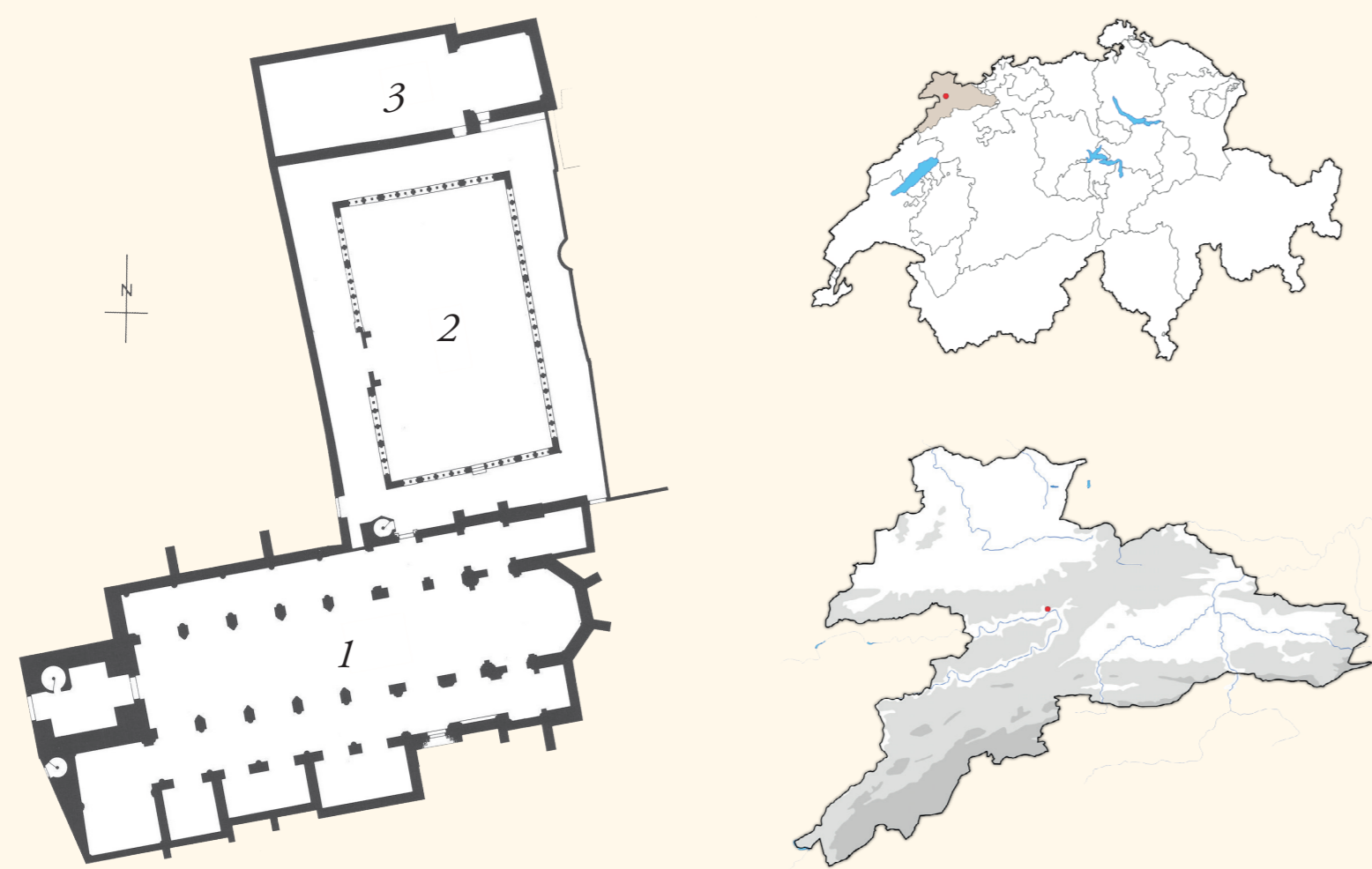

Plan d'ensemble, d'après SENNHAUSER 1987. 1 : La collégiale. 2 : Le cloître. 3 : L'église St-Pierre

Problématique :

Malgré la valeur patrimoniale et l'attachement des jurassiens au site (manifesté notamment lors de médiévales annuelles), celui-ci n'est que peu représenté dans la littérature archéologique. Les travaux de restauration de 1906 n'ont pas été associés à des fouilles du sous-sol, de plus, lors de ceux de 1964, l'étude fut centrée principalement autour de l'église St-Pierre, et n'a fait l'objet que de publications très minces. Si certains chantiers de fouilles sont aujourd'hui mis en place, ceux-ci se concentrent toutefois sur le pourtour du bâtiment et non celui-ci même.

Ce déficit d'informations se ressent d'autant plus lorsqu'on le met en contraste avec les ambitions nourries par la paroisse en prévision du 1400^{ème} anniversaire de la fondation de St-Ursanne, qui aura lieu en 2020. En effet, quoiqu'avec peu de moyens, la paroisse cherche à mettre en place une opération de valorisation du patrimoine d'importance. Cependant, tant la contrainte temporelle que monétaire excluent de fait d'approfondir nos connaissances de l'ensemble bâti au moyen de fouilles.

Dès lors, **dans quelle mesure, en l'absence de celles-ci, l'archéologie peut-elle documenter les états passés du bâtiment ?** Et parallèlement, comment anticiper l'exercice de valorisation du patrimoine, à la veille du jubilé ?

Bibliographie :

- CHAPATTE Marcel, *Saint-Ursanne au bord du Doubs*, Genève 1956.
- LAPAIRE Claude, *Les constructions religieuses de Saint-Ursanne et leur relation avec les monuments voisins. VIIe-XIIIe siècle*, Porrentruy, 1960.
- SENNHAUSER Hans-Rudolf, Saint-Ursanne. «Archeologische Untersuchung der Kirche St.-Pierre in *Archéologie suisse*, 10, 1987, pp. 91-96.

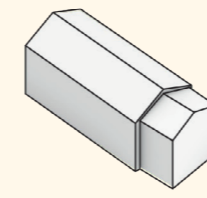

Église primitive, VI^{ème} siècle

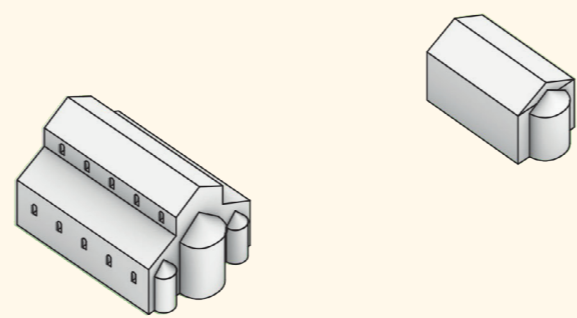

Construction de l'abbatale, XI^{ème} siècle

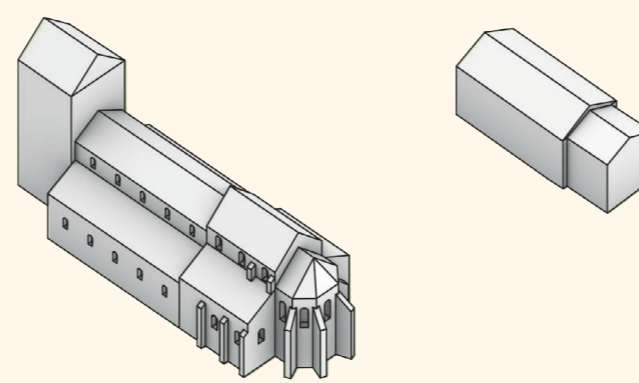

1^{er} chantier roman, XII^{ème} siècle

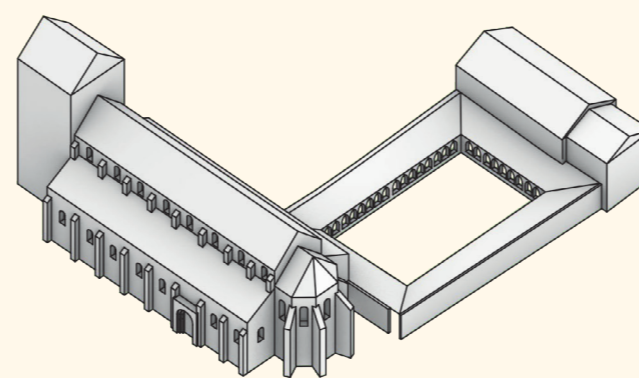

2nd chantier romane, XII^{ème} siècle

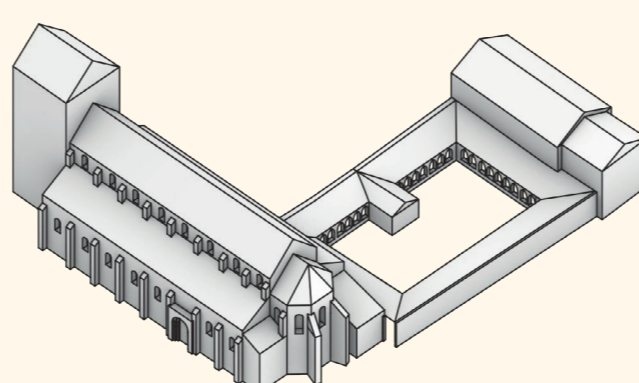

1^{er} chantier gothique, XIII^{ème} siècle

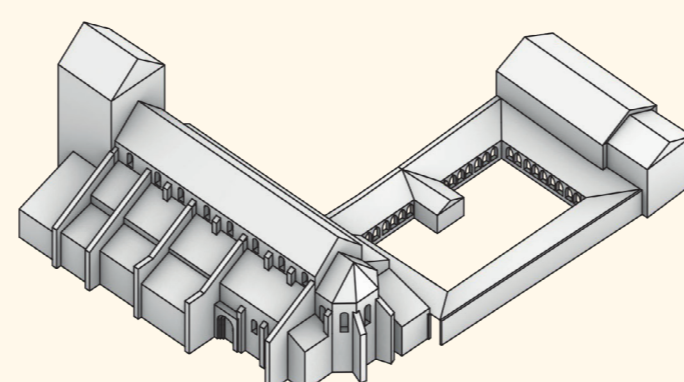

2nd chantier gothique, XIV-XV^{ème} siècles



Le cloître et la collégiale. Photographie : Abbé Pierre Salvadé (2010)

Objectifs :

Le but de cette étude est de pouvoir, à terme, donner corps de manière précise aux hypothèses formulées par les archéologues ayant étudié St-Ursanne, **et de fournir des restitutions des différentes étapes de chantier de l'ensemble bâti**, en intégrant à la fois les bâtiments religieux mais aussi conventuels.

Par ailleurs, **on incorporera une dernière étape illustrative** à l'issue du travail de recherche, dans le but de rendre plus accessible cette documentation aux yeux du public, en anticipant ainsi l'évènement du 1400^{ème} anniversaire de St-Ursanne.

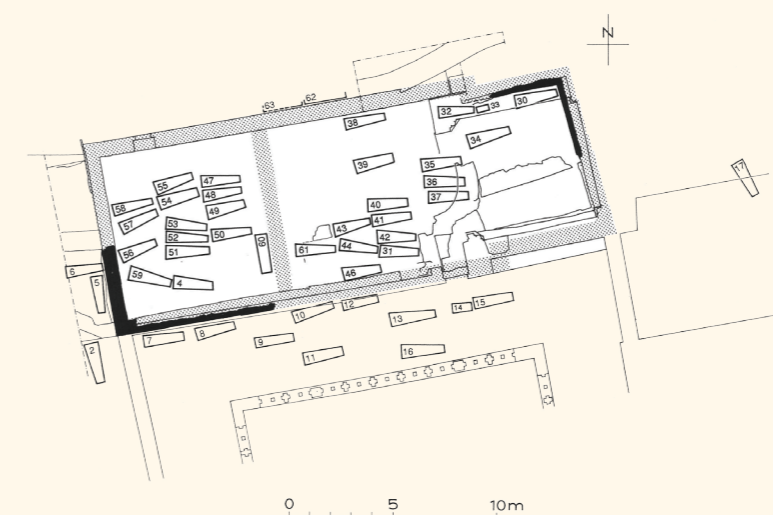

Plan de l'église St-Pierre, après la fouille de 1964

Source : SENNHAUSER 1987

Méthodes :

Ce travail combine deux approches :

- Une **première, bibliographique**, se basant sur l'étude des différentes publications concernant St-Ursanne, mais aussi sur les archives des deux chantiers de restaurations.

- Dans un second temps, **à travers un relevé par photogrammétrie des bâtiments**, on donnera une base solide aux restitutions, ainsi qu'une documentation complète de l'ensemble.

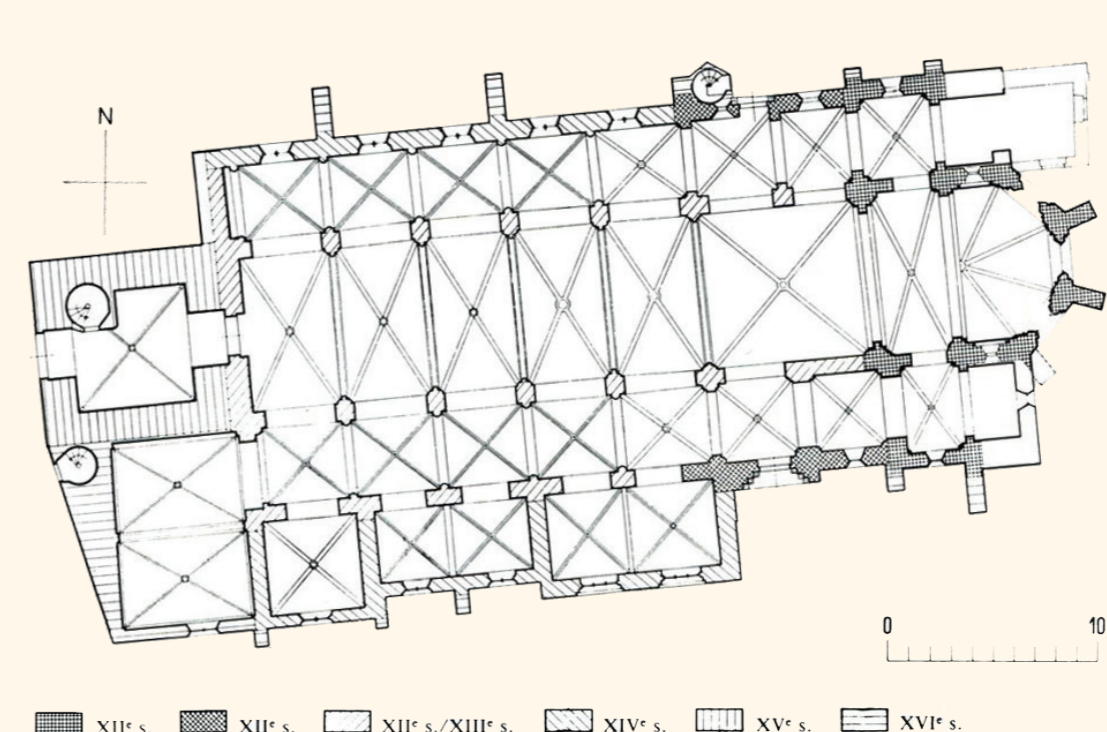

Plan de la Collégiale, avant la restauration de 1964

Source : LAPAIRE 1960